

# Consejos generales para el tratamiento de la sarna



Aplice el **tratamiento por todo el cuerpo** desde el cuello hasta la punta del pie, con especial atención en los pliegues (oídos, dedos, uñas, axilas, ombligo y glúteos). Si hay lesiones en el cuero cabelludo o cara también deben tratarse.



**Dúchese a conciencia** antes de iniciar el tratamiento tópico.

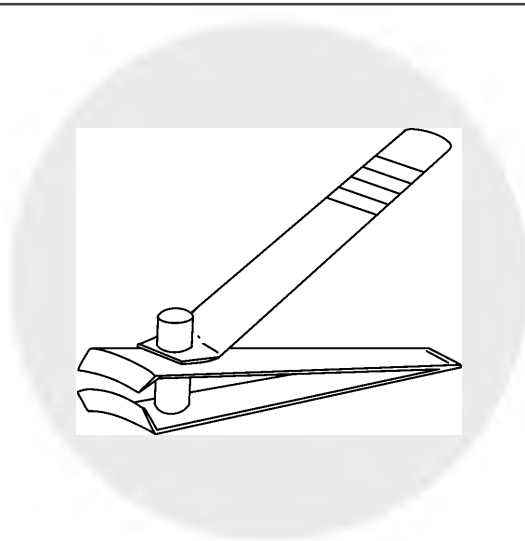

Mantenga las **uñas limpias y aseadas** siempre. Córtelas, si precisa, antes de iniciar el tratamiento tópico.



Aplicase el **tratamiento cuando la piel esté totalmente seca** (una hora después de la ducha, aproximadamente)



Use **guantes para aplicar el tratamiento** tópico a otras personas.

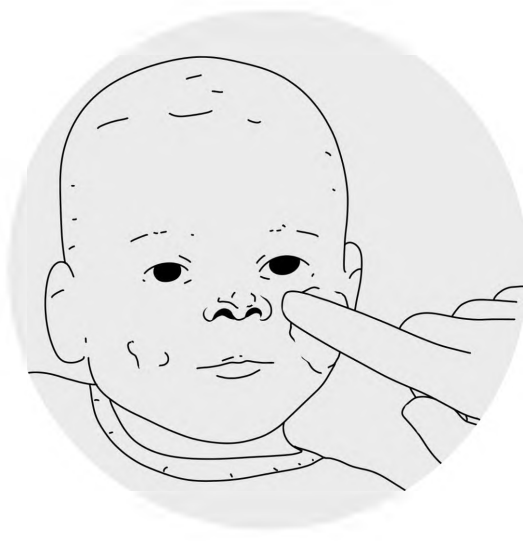

Los niños **menores de 3 años** y las personas inmunodeprimidas deben tratarse el cuero cabelludo, la cara y detrás de las orejas, respetando las zonas de alrededor de los ojos y la boca.



**No se lave las manos después de aplicarse el tratamiento.**



El tratamiento puede producir irritaciones, por esto se aconseja **aplicar cremas hidratantes durante los días que dure el tratamiento** y, después, si fuera necesario.

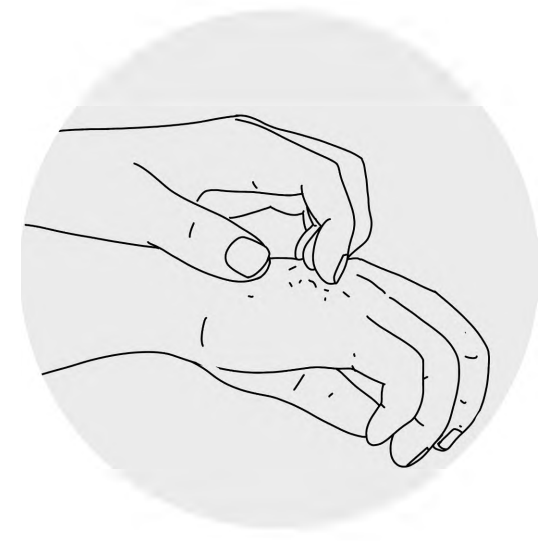

A pesar del tratamiento, **el picor** puede persistir durante 2-3 semanas, aunque no es sinónimo de persistencia de la infestación. Si persiste más de 3 semanas, consulte con el equipo sanitario.